

OD 10.20 Linksanschlag LA

Left hand closing door / Porte à ouverture gonds à gauche / Puerta con abertura a la izquierda

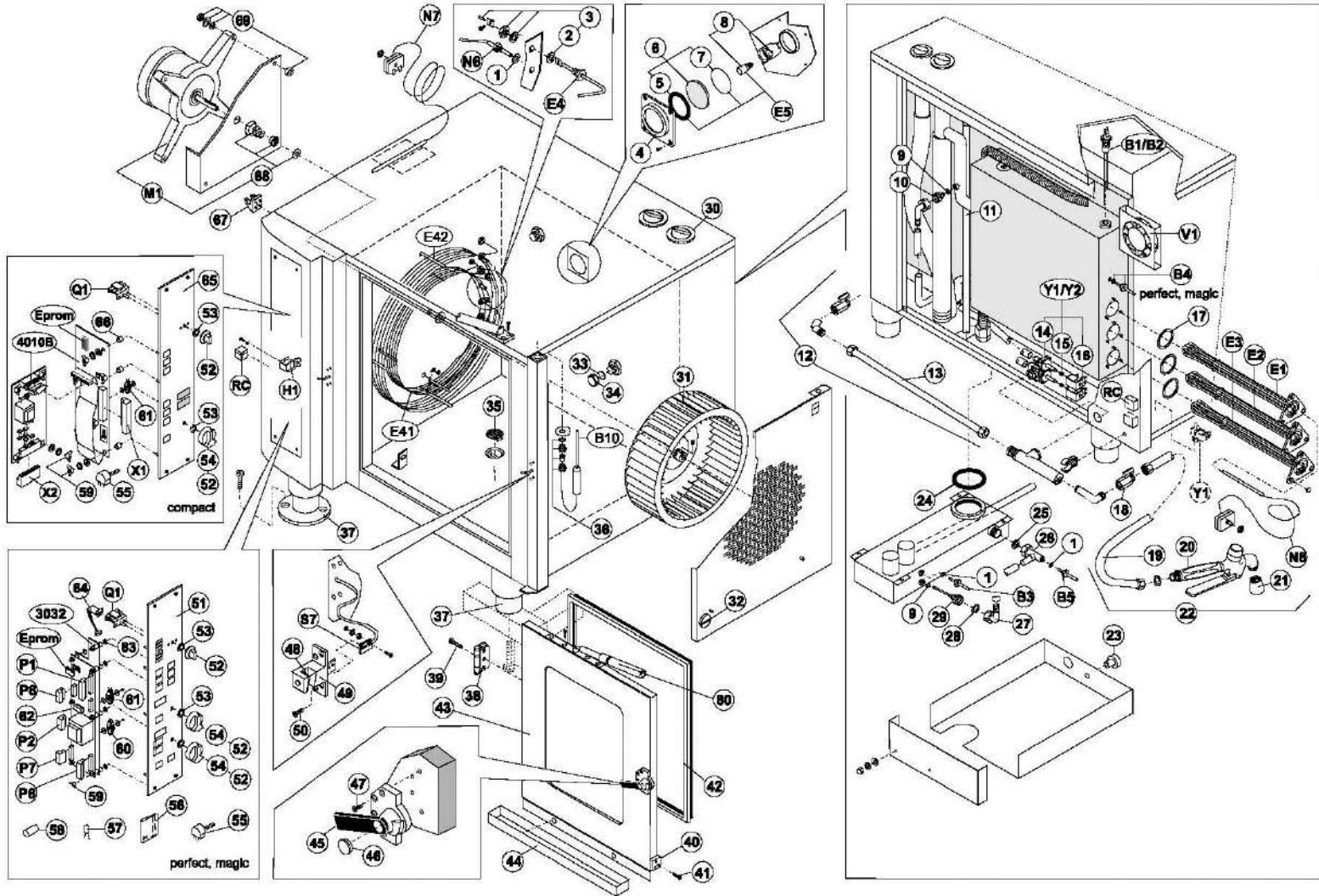

OD 10.20 Linksanschlag LA

Left hand closing door / Porte à ouverture gonds à gauche / Puerta con abertura a la izquierda

2 / 2

Pos	Art.Nr.	Beschreibung	Description	Désignation	Explicación:
1	600 50 16	Flachdichtung Ø10xØ19x2 B1 - B5, N6	Flat seal Ø10xØ19x2 B1 - B5, N6	Joint plat Ø10xØ19x2 B1 - B5, N6	Junta plana Ø10xØ19x2 B1 - B5, N6
2	600 50 55	Dichting Heißluftheizung	Flat seal convection heating	Joint torique pour thermoplongeur	Junta torica para calefaccion de aire caliente
3	500 70 46	Montagesatz Rohrheizkörper	Assembly set for tubular heating element	Lot de montage radiateur tubulaire	Juego de montaje de radiador tubular
4	500 50 20	Abdeckung f. Garraumleuchte	Cover for oven lamp	Bride pour éclairage enceinte	Cubierta de luz del horno
5	500 50 21	Flachdichtung Ø 59x70 für Garraumleuchte	Flat seal Ø 59x70 for oven lamp	Joint plat Ø 59 x 70 pour éclairage enceinte de cuisson	Junta plana Ø 59 x 70 para luz del horno
6	500 50 22	Glasscheibe Garraumleuchte (Ceran)	Glass cover for oven lamp	Verra de protection pour éclairage enceinte de cuisson	Cristal protector de luz del horno
7	600 50 13	O-Ring 59,6x5,33	O-Ring 59,6x5,33	Joint torique 59,6x5,33	Junta torica 59,6x5,33
8	500 50 16	Fassung mit eingeschr. Glühbirne 25 W	Socket with bulb 25 W	Douille avec ampoule 25W	Zócalo con bombilla 25W
9	600 50 62	O-Ring 8x3 EPDM, schwarz	O-Ring	Joint torique	Junta torica
10	200 00 27	Einspritzteil HUD/OD	Injection nozzle „Filling of steam generator“	Gicleur alimentation générateur de vapeur	Elemento de inyección de llenado del generador de vapor
11	200 60 28	Meßleitung OD 10.20 (bei Bedarf kürzen)	Cable sleeve OD10.20 (shorten if necessary)	Conduit by-pass OD10.20 (raccourcir, si nécessaire)	Cable de medición OD10.20 (acortarlo si es necesario)
12	300 70 30	Handbrausezusatzset OD6.10/10.20/12.20 LA	Handshower set OD10.10 for Left hand closing door	Kit supplémentaire douche OD10.10 pour porte à ouverture gonds à gauche	Juego adicional de ducha de mano para puerta con abertura a la izquierda
13	700 20 76	Verlängerungsschlauch 795mm LA OD 6.10/10.10/10.20	Shower hose for Left hand closing door	Rallonge flexible douche, porte à ouverture gonds à gauche	Prolongación de manguera de ducha puerta con abertura a la izquierda
14	500 10 57	Doppelmagnetventil-Unterteil	Double solenoid valve-body	Partie inférieure électrovanne double	Parte inferior de válvula magnética doble
15	500 10 74	Druckfeder für Magnetventil-Spule	Spring for solenoid valve-solenoid	Ressort à pression pour bobine électrovanne	Resorte para bobina de válvula magnética
16	500 10 66	Spule für Magnetventil	Solenoid for solenoid valve	Bobine pour électrovanne	Bobina de válvula electromagnética
17	600 50 15	O-Ring f. Flanschtauchheizkörper OD	O-Ring for immersion heating element	Joint torique pour thermoplongeur	Junta torica para calefacción de aire caliente
18	600 60 74	Kugelhahn	Ball valve	Robinet à boisseau sphérique	Grifo esférico
19	700 20 71	Brauseschlauch 2,20 m	Shower hose 2,20 m	Flexible pour douche 2,20 m	Manguera de ducha 2,20 m
20	600 50 05	Handbrause	Hand shower	Douche	Ducha de mano
21	600 50 06	Brausekopf	Shower head	Arrosoir	Cabezal rociador
22	300 70 02	Handbrauseset OD 10.20/12.20 (2,20 m)	Handshower set complete for 10.20 (2,20 m)	Kit complet douche 10.20 (2,20 m)	Juego completo de ducha OD10.20 (2,20m)
23	600 40 23	Rändelmutter M4 DIN466 A2	Rounded nut for condenser casing	Ecrou moleté M4 pour habillage condenseur	Tuerca moleteada M4 para cubierta del condensador
24	600 50 69	O-Ring 59,6x5,33 Silikonummi	O-Ring 59,6x5,33 for condenser	Joint torique 59,6x5,33 pour condenseur	Junta torica 59,6x5,33 para condensador
25	600 50 56	Flachdichtung	Flat seal	Joint plat	Junta plana
26	200 00 22	Meßrohr OD	Gauge pipe OD	Té du conduit OD	Tubo de medición OD
27	600 60 76	Winkel-Schlauchanschluß mit Dichtung	Plastic elbow	Coude en plastique	Codo de plástico
28	600 50 57	Flachdichtung	Seal for plastic elbow	Joint pour coude en plastique	Junta para codo de plástico
29	200 00 26	Einspritzteil Kondensator	Injection nozzle condenser	Gicleur pour condenseur	Elemento de inyección para condensad.
30	600 50 48	Membrantülle Ø=60	Membrane socket bush Ø=60	Joint de cheminée Ø = 60	Manguito de membrana Ø = 60
31	600 00 68	Ventilatorrad V2A 400 x 115	Fan wheel 400 x 115	Roue à aubes du ventilateur 400 x 115	Rueda de palas de ventilador 400 x 115
32	600 21 00	Schnelverschluß Ansaugblech	Quick connector for suction panel	Fermeture rapide pour grille de protection	Cierre rápido para chapa de aspiración
33	600 50 74	Dichtungsscheibe Ø =45 Silikonischeibe, Abflaßschraube HUD 10.18	Seal Ø =45 for steam generator drain cap R 1 1/4"	Bague d'étanchéité écrou de vidange générateur de vapeur R 1 1/4" (Ø =45)	Junta Ø =45 para tornillo de purga de generador de vapor R 1 1/4"
34	600 60 81	Dampferzeuger Abflaßschraube R 1 1/4"	steam generator drain cap R 1 1/4"	Ecrou de vidange générateur de v R1 1/4"	Tornillo de purga de vaporizador R 1 1/4"
35	600 50 24	Ablaufsieb	Drain sieve	Tamiz	Tamiz de salida
36	500 20 81	KTM Dichtungssatz	Seal set OTC	Garniture de joints pour sonde à cœur	Juego de juntas para sonda t. central
37	600 40 44	Gerätefuß verstellbar Standard	Adjustable foot	Pied réglable	Pie regulable
37*	600 40 39*	Stellfuß verstellbar 2" Schiffsausführung	Adjustable pedestal with screwed flange plate for marine version	Pied réglable pour version marine avec plaque à bride pour le serrage	Pie regulable para versión de barco con placa de brida a atomillar
37*	260 77 79*	Gerätefuß für Schiffsausführung auf Untergestell	Foot 2" for marine version on stand	Pied réglable pour version marine pour châssis	Pie regulable para versión de barco para base de apoyo
38	600 10 32	Scharnier HS 80	Hinge for door catch left	Charnière ouverture à gauche	Bisagra de puerta, abertura a la izquierda
39	600 10 33	Montagesatz f. Scharnier	Fixing set for hinge	Jeu de fixation pour charnière	Juego de fijación para bisagra de puerta
40	200 60 09	Kloz f. Türhalterung LA P1	Teillon guide for left hand closing door	Guidage téillon ouverture à gauche	Guía de teillon para puerta con abertura LA
41	200 60 04	Befestigungsset für Teillonführung	Fixing set for teillon guide	Jeu de fixation pour guidage téillon	Juego de fijación para guía de teillon
42	700 10 32	Türdichtung OD10.20 HUD 10.18	Hygienic door gasket OD 10.20	Joint de porte OD10.20	Junta de puerta OD10.20
43	250 83 26	Türe P1 DVG LA 10.20 kpl.	Door OD10.20 complete	Porte complète OD10.20	Puerta OD10.20 completa
44	200 40 40	Wasserauffangwanne f. Türe	Door trap tray	Bac récolteur d'eau de la porte	Bandeja de recogida de agua de puerta
45	600 20 48	Drehhebelverschluss links	Door latch left	Poignée béquille ouverture à gauche	Empuñadura para abertura a la izda.
46	600 20 56	Abdeckkappe für Drehhebelverschluss	Plastic plug for door latch	Chape pour poignée béquille	Chapa para empuñadura
47	600 20 43	Montagesatz f. Drehhebelverschluss	Fixing set for door latch	Jeu de fixation pour poignée béquille	Juego de fijación para empuñadura
48	600 20 60	Kunststoffeinsatz schrag links	Plastic inset for door catch left	Cousinet incliné en plastique LA	Elemento de plástico inclinado, LA
49	600 20 49	Kloben links	Door catch left	Valet de porte ouverture à gauche	Gozne de puerta abertura a la izda.
50	600 20 47	Montagesatz für Kloben links	Fixing set for door catch	Jeu de fixation pour valet de porte	Juego de fijación para gozne
51	600 92 66	Frontfolie P1 ODP rot	Front laminate piece ODP grey-red	Membrane ODP gris-rouge	Panel plástico frontal ODP gris-rojo
51	600 92 04	Frontfolie ODMagic grau/rot	Front laminate piece ODM grey-red	Membrane ODM gris-rouge	Panel plástico frontal ODM gris-rojo
52	600 30 10	Knebel OD	Knob OD	Sélecteur OD	Selector OD
53	500 91 08	Dichtscheibe für Potiachse OD	Seal	Bague d'étanchéité	Anillo de junta
54	600 30 23	Knebel MKN	Knob MKN	Sélecteur MKN	Selector MKN
55	500 90 95	Drehpoti für Steuerung 303DIRG	Potentiometer	Potentiomètre	Potenciometro
56	500 90 09	Ableitender f. Steuerelektronik	Conductor clip	Circlip de mise à la terre	Devanador de puesta a tierra
57	500 30 46	Glühbirne	Bulb for key backlighting	Témoin lumineux touche	Luz de fondo de teclas
58	500 90 85	Tasterkappe gelb	Push button cap yellow	Capuchon touche jaune	Capuchón de tecla amarilla
59	800 40 24	Flugelmutter M4	Wing nut M4	Ecrou à ailettes M4	Tuerca de mariposa M4
60	500 90 82	Federknebel – Zeit 2 – stufig	Spring loaded knob with continuous operat.	Ressort du sélecteur avec pos. permanente	Botón con resorte, con pos. permanente
61	500 90 83	Federknebel – Temperatur 1 – stufig	Spring loaded knob without continuous op.	Ressort du sélecteur sans pos. permanente	Botón con resorte sin posición permanente
62	500 91 09	RAM – Batterie für Steuerelektronik	RAM 8K	RAM 8K	RAM 8K
63	600 50 54	Scheibe für Uhrmontage	Silicon washer 10x4 (2x per bolt)	Rondelle en silicone 10x4 (2x par boul.)	Arandela de silicona 10x4 (2x por torn.)
64	500 90 43	IR Sender/Empfänger OD magic/Handy	OD magic eye – infrared module	Émetteur/récepteur infrarouge OD-Magic	Emisor/receptor de infrarrojo OD magic
65	600 92 80	Frontfolie P1 ODC rot	Front laminate piece ODC grey-red	Membrane ODC gris-rouge	Plástico frontal ODC gris-rojo
66	800 90 48	Distanzhülse 4,2x8x11,5	Spacer (Electronic mounting)	Entretoise (montage commande électronique)	Manguito distanciador (montaje de mando electrónico)
67	200 20 42	Aufhängung f. Handbrause P1	Hand shower holder	Porte douche	Soporte de ducha de mano
68	500 80 67	Dichtungssatz f. Drehstrommotor	Set of seals for motor spindle open (moteur ouvert)	Garniture de joints pour arbre moteur (moteur ouvert)	Juego de juntas de husillo de motor, para motor abierto
69	500 80 66	Befestigungssatz f. Drehstrommotor	Fixing set for 3-phase AC-motor open	Jeu de fixation pour moteur triphasé ouvert	Juego de fijación de motor trifásico abierto
80*	600 20 22*	Türfeststeller	Door stop	Fixation de porte	Fijador de puerta

* = nur bei Schiffsausführung = SA / only models with marine version = SA / uniquement pour version marine = SA / sólo para versión de barco = SA